

# Handbók um Umferðarmerki - Upplýsingamerki



Útgefandi Vegagerðin og Reykjavíkurborg  
Mars 2013

 <p>D01 Bifreiðastæði / Bílastæðishús</p>		     <p>D01 Sérstök bifreiðastæði</p>				
 <p>D01.61 Keðjunarstaður</p>	 <p>D02.11 Gangbraut</p>	 <p>D03.11 Aðalbraut</p>	 <p>D03.21 Aðalbraut endar</p>	 <p>D05.11 Umferð á móti veitir forgang</p>		
 <p>D06.11 Útskot</p>	 <p>D06.51 Snúningssvæði til hægri</p>	 <p>D06.52 Snúningssvæði til vinstri</p>	 <p>D07.11 Einstefna</p>		 <p>D08.11 Botngata</p>	
 <p>D09.11 Biðstöð leigubifreiða</p>	 <p>D09.21 Biðstöð strætisvagna eða áætlunarbifreiða</p>	 <p>D09.22 Umferðarmiðstöð</p>		 <p>D11.11 Umferð fatlaðra</p>		
 <p>D12.11 Péttbýli</p>	 <p>D12.21 Péttbýli lokið</p>	 <p>D14.11 Vistgata</p>	 <p>D14.21 Vistgötu lokið</p>			
 <p>D16.11 Undirgöng til hægri</p>	 <p>D16.12 Undirgöng til vinstri</p>	 <p>D16.21 Brú til hægri</p>	 <p>D16.22 Brú til vinstri</p>			
 <p>D18.11 Inn</p>	 <p>D18.21 Út</p>	 <p>D20.11 Hámarkshraðaupplýsingar</p>		 <p>D24.11 Vegur þar sem krafist er veggjalds</p>		

## Almennar reglur um upplýsingamerki (D)

### Reglugerð um umferðarmerki:

Upplýsingamerkjum er ætlað að gefa vegfarendum upplýsingar um ýmis atriði sem telja má þýðingarmikil fyrir umferðina. Upplýsingamerki skal vera réttþyrndur ferhyrningur þannig að tvær hliðar séu láréttar. Þó skulu merkin

D03.11  og D03.21  vera þannig að eitt hornið snúi niður.

Litur umferðarmerkja skal vera eins og sýnt er í 9. gr. reglugerðar um umferðarmerki.

Stærð upplýsingamerkja skal háð samþykki vegamálastjóra að því er varðar þjóðvegi utan kaupstaða og kauptúna en ella lögreglustjóra.

### Vinnureglur um notkun utan þéttbýlis:

Upplýsingamerki skal setja á þeim stað sem þau vísa til.

### Algengasta stærð upplýsingamerkja er sem hér segir:

Gerð	Breidd (mm)	Hæð (mm)	Breidd jaðars (mm)
Venjuleg (flest D01 / D02 / D05 / D06 / D09.22 / D11 / D16 / D24)	500	500	10
D03	500	500	32
D07	800	500	10
D08.11 / D09.11 / D09.22	500	300	10
D12 efra	1000	600	35
D12 bæjarmerki	1000	200	35
D14	800	600	10
D18	500	200	10
D20	3000	2000	

## Málsetning upplýsingamerkja

Málsetning D01 / D02 / D05 / D06 / D09.22 / D11 / D16 / D24

Öll mál í mm

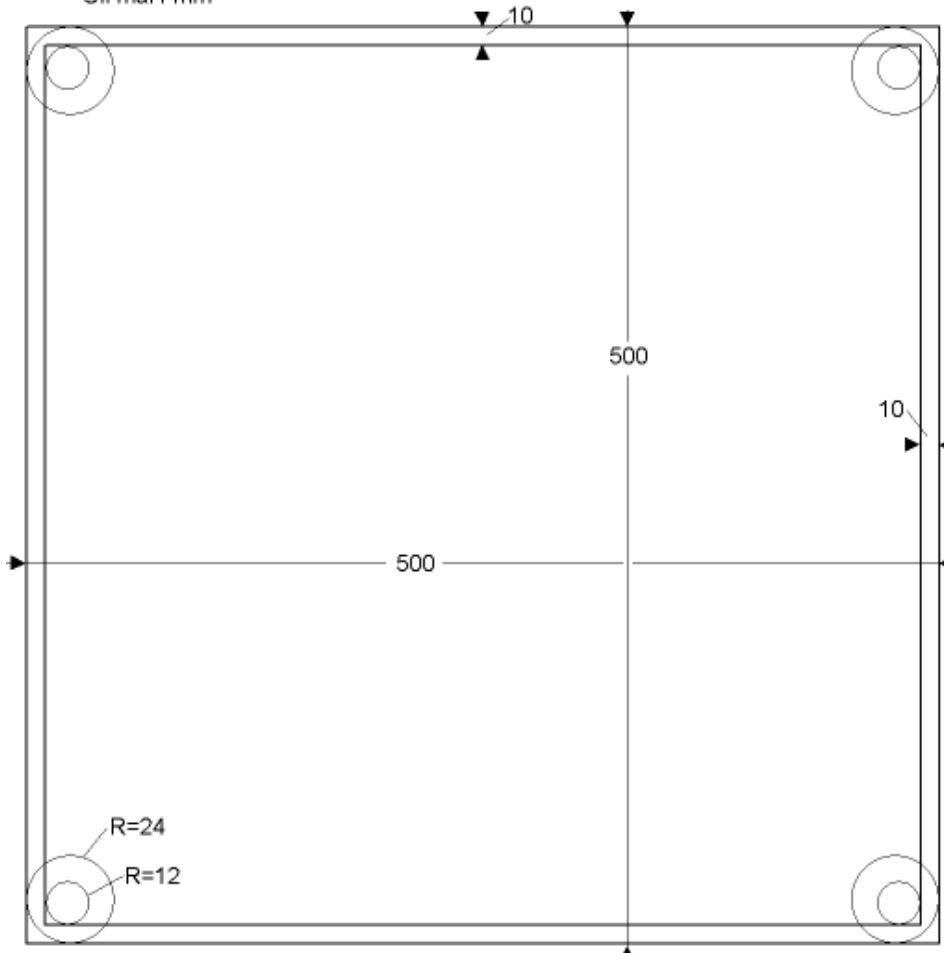

Málsetning D03

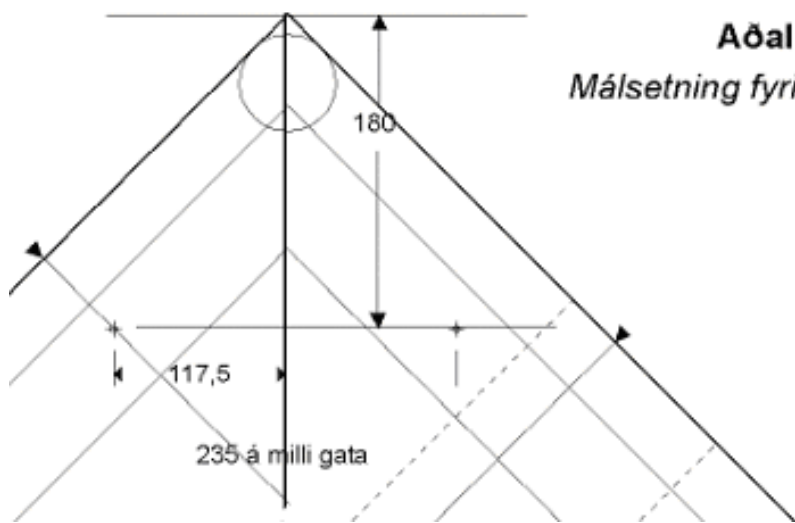
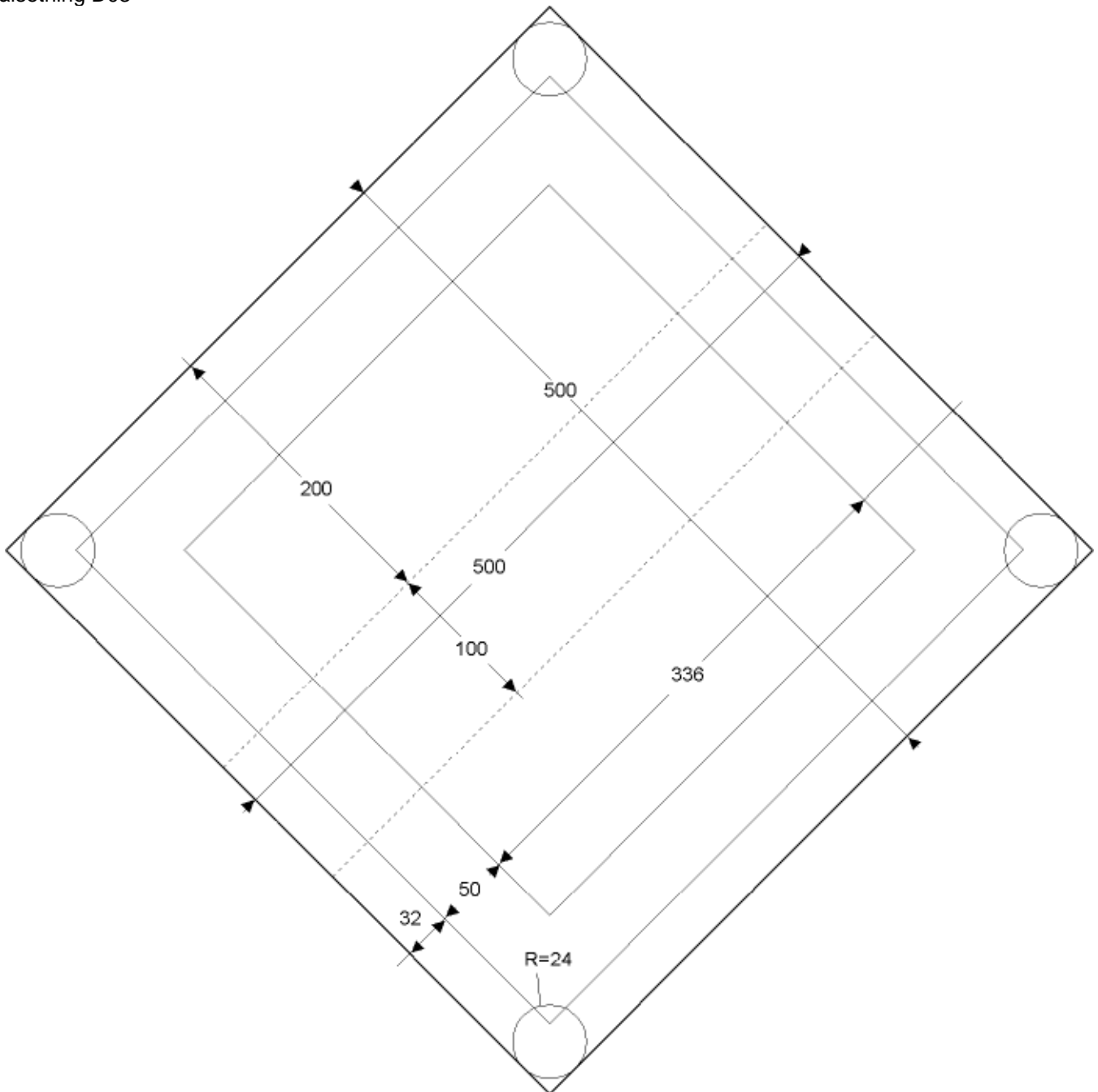

**Aðalbrautir**  
*Málsetning fyrir götun merkja*

## Málsetning D07

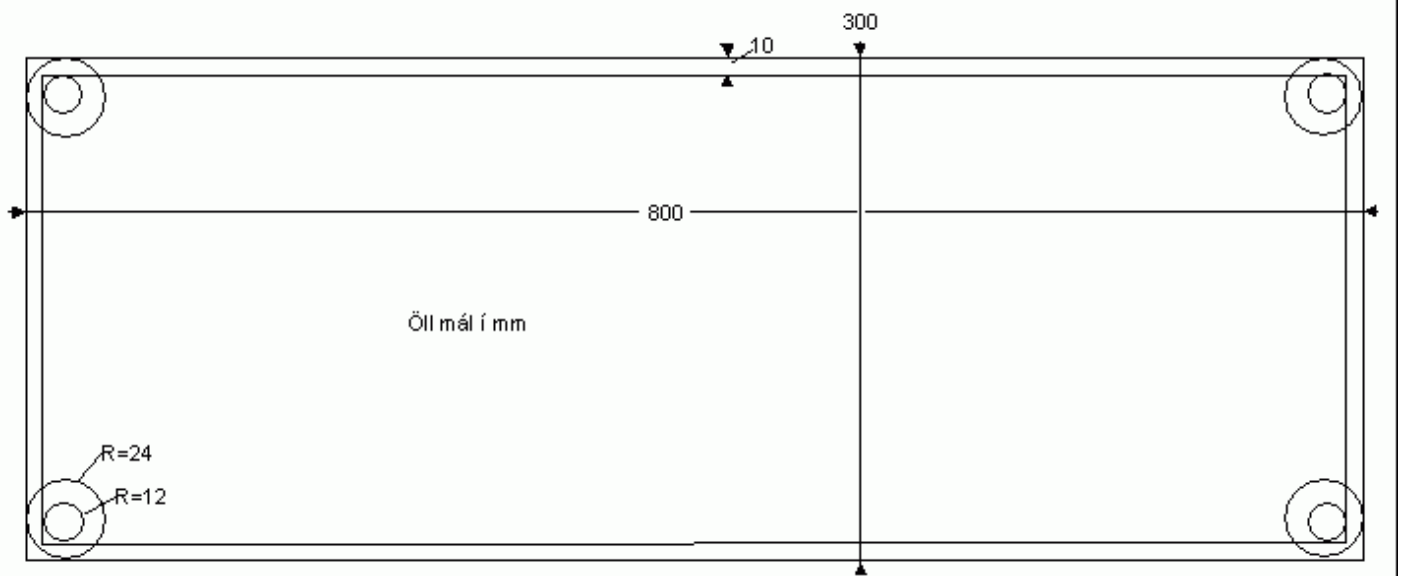

## Málsetning D08.11 / D09.11 / D09.21

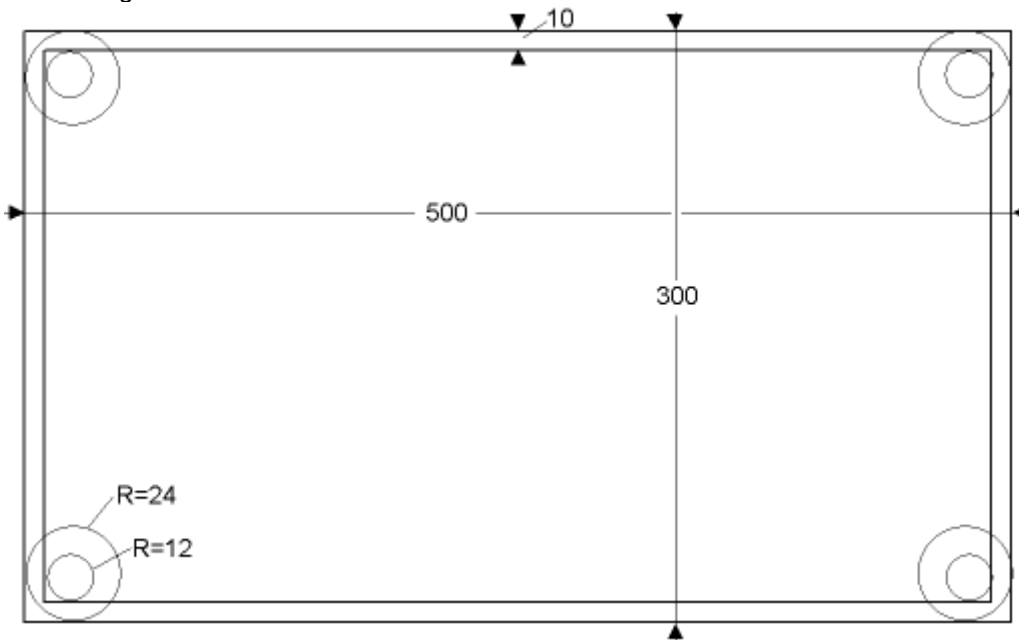

Málsetning D12

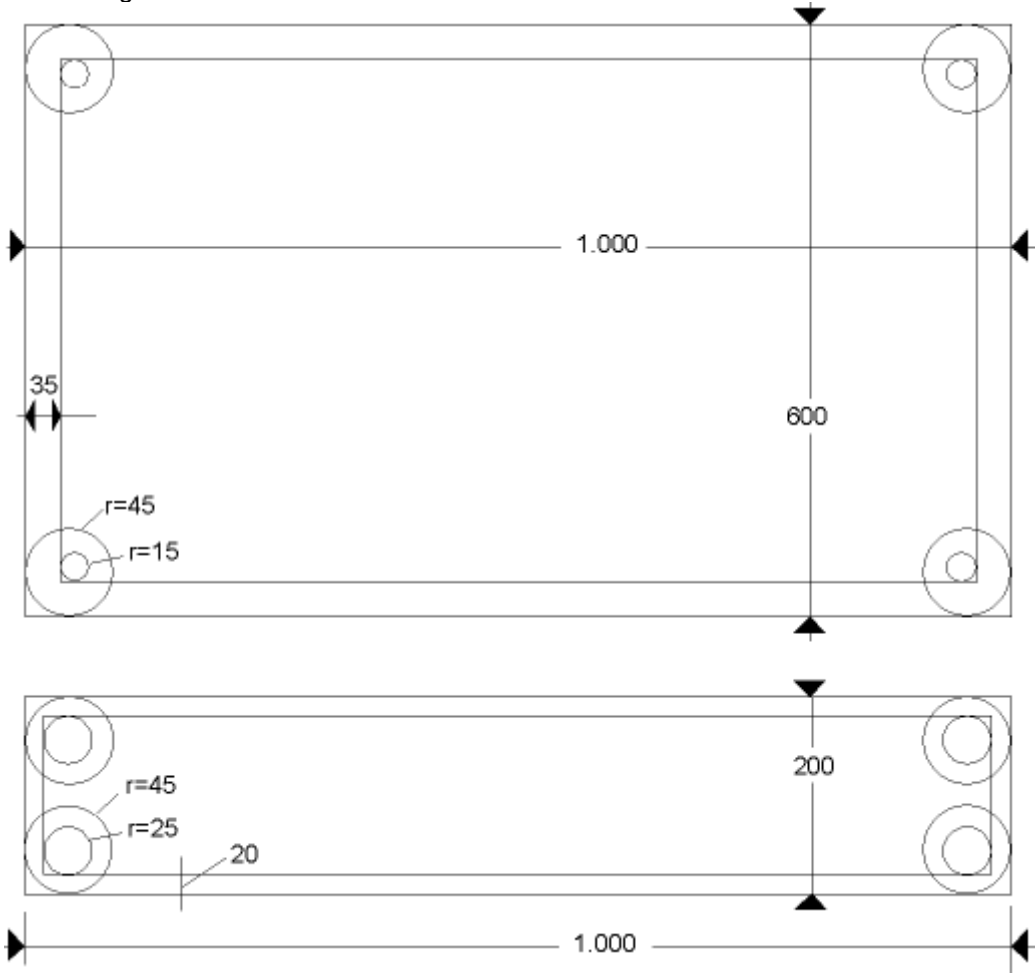

Málsetning D14

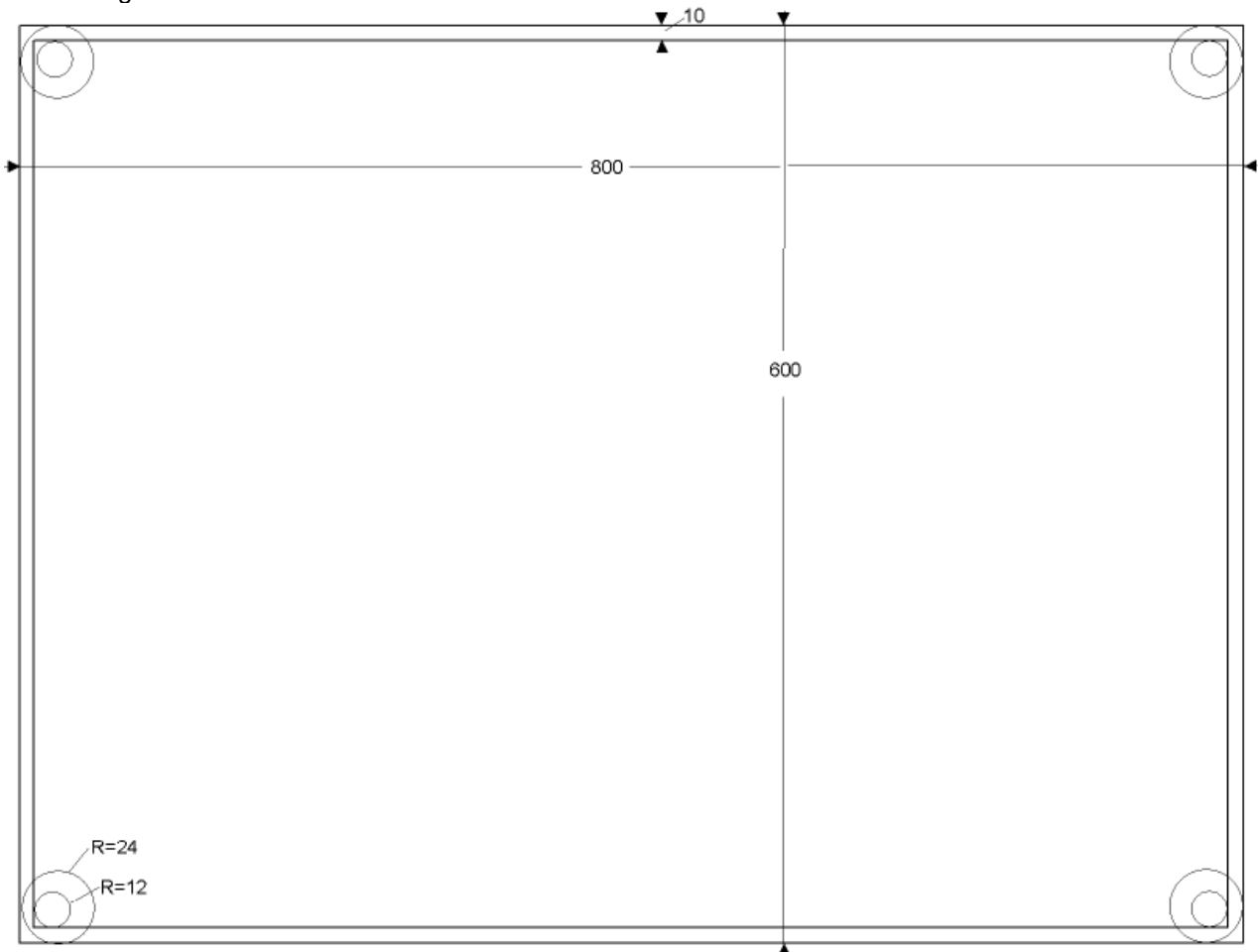

## D01.11/12 Bifreiðastæði/Bílastæðishús



D01.11 Bifreiðastæði



D01.12 Bílastæðishús

**Reglugerð um umferðarmerki:**

D01.11 Merki þetta er notað til að sýna hvar bifreiðastæði eru.

D01.12 Merki þetta er notað til að sýna hvar bílastæðahús er.

**Vinnureglur um notkun utan þéttbýlis:**

D01.11 má nota til að vísa á útskot í vegkanti þar sem hægt er að stöðva og leggja ökutæki án þess að valda truflun á umferð og má þá aðeins vísa á það frá þeirri akbraut sem útskotið er við.

**Vinnureglur um notkun innan þéttbýlis:**

Merki þessi eru notuð til að merkja sérstök bifreiðastæði. Einnig þar sem það ekki samræmist umferðarlögum eins og t.d. vinstra megin á einstefnugötu.

Æskilegt er að hefja vísun að bifreiðastæðum/bílastæðishúsi með undirmerki J10.11  a.m.k. 500 m áður en komið er stæði/húsi og nota tilheyrandi vísunarkerki J12 .

Dæmi um vísun að bifreiðastæði.

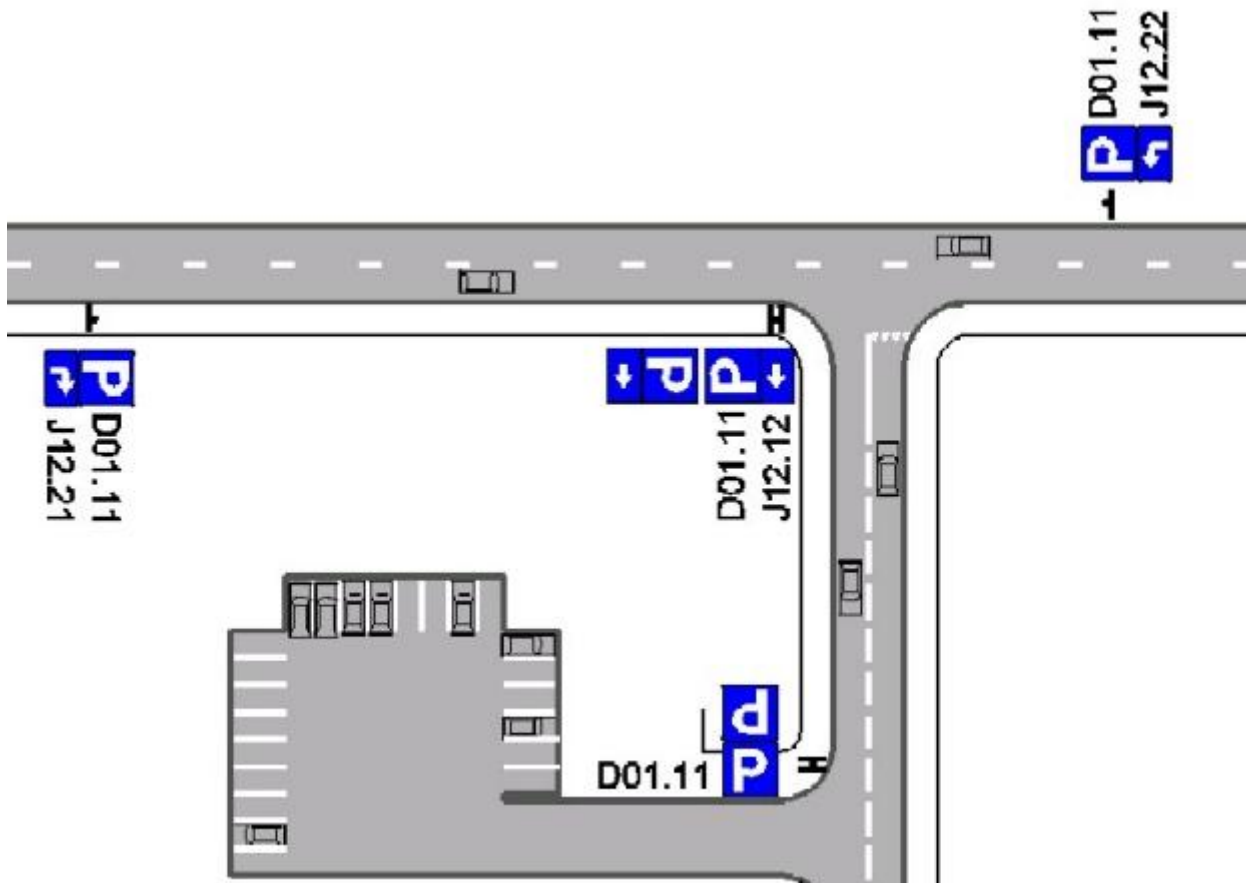

Eftirfarandi undirmerki eru gjarnan notuð með D01.11 til að kveða nánar á um hvernig eigi að leggja, hversu lengi og hverjir megi leggja.

### J07.11 Gildistími leyfis



#### Reglugerð um umferðarmerki:

Gildistími leyfis.

### J08. Bifreiðastæði



J08.11 Bifreiðastæði,  
samsíða akbraut



J08.21 Bifreiðastæði,  
hornrétt á akbraut



J08.31 Bifreiðastæði,  
skástæði

#### Reglugerð um umferðarmerki:

Merki þetta er notað með merkinu D01.11.

### J11.11 Bifreiðastæði fyrir fatlaða



#### Reglugerð um umferðarmerki:

Merki þetta er notað með merkinu D01.11.

#### Vinnureglur um notkun:

Sjá einnig reglur um [sérstök bifreiðastæði](#).

## Sérstök bifreiðastæði

### D01.21 Bifreiðastæði fyrir fatlaða



#### Reglugerð um umferðarmerki:

Merki þetta er notað til að sýna bifreiðastæði sem eingöngu er ætlað fötluðum. Einnig er heimilt að nota merki

D01.11  með undirmerki J11.11 .

### D01.22 Bifreiðastæði fyrir fatlaða með skráningarmerki bifreiðar



#### Reglugerð um umferðarmerki:

Merki þetta er notað til að sýna bifreiðastæði sem eingöngu er ætlað fötluðum einstaklingi. Til áréttingar er skráningarmerki bifreiðar tilgreint.

D01.31 Bifreiðastæði fyrir hóp bifreiðir



**Reglugerð um umferðarmerki:**

Merki þetta er notað til að sýna hvar eru bifreiðastæði sem eingöngu eru ætluð hóp bifreiðum.

D01.32 Bifreiðastæði fyrir vörubifreiðir



**Reglugerð um umferðarmerki:**

Merki þetta er notað til að sýna hvar eru bifreiðastæði sem eingöngu eru ætluð vörubifreiðum.

D01.33 Bifreiðastæði fyrir fólksbifreiðir



**Reglugerð um umferðarmerki:**

Merki þetta er notað til að sýna hvar eru bifreiðastæði sem eingöngu eru ætluð fólksbifreiðum.

D01.34 Bifreiðastæði með rafhleðslu



**Reglugerð um umferðarmerki:**

Merki þetta er notað til að sýna bifreiðastæði sem eingöngu eru ætluð bifreiðum sem þurfa rafhleðslu.

D01.37 Bifreiðastæði fyrir sjúkrabifreiðar



**Reglugerð um umferðarmerki:**

Merki þetta er notað til að sýna bifreiðastæði sem eingöngu eru ætluð sjúkrabifreiðum.

D01.41 Stæði fyrir reiðhjól



**Reglugerð um umferðarmerki:**

Merki þetta er notað til að sýna stæði sem eingöngu eru ætluð reiðhjólum.

D01.42 Stæði fyrir mótórhjól



**Reglugerð um umferðarmerki:**

Merki þetta er notað til að sýna stæði sem eingöngu eru ætluð mótórhjólum.

---

D01.61 Keðjunarstaður



**Reglugerð um umferðarmerki:**

Merki þetta er notað til að sýna hvar eru útskot við veg sem sérstaklega eru ætluð fyrir öikumenn sem þurfa að setja á keðjur eða taka af, gjarnan við heiðarsporða.



## D02.11 Gangbraut



### Reglugerð um umferðarmerki:

Merki þetta er notað við gangbraut og skal vera báðum megin akbrautar. Ef eyja er á akbraut má merkið einnig vera þar.

### Vinnureglur um notkun:

Áður en komið er að gangbraut má vara við henni með viðvörðunarkerki A11.22 . Sjá nánar [skýringarmyndir um merkingar gangbrauta](#).

D02.11 ætti ekki að setja upp með öðrum merkjum heldur láta standa eitt sér. Gangbrautarkerkið ætti ekki að staðsetja lenga en 0,5 m frá gangbraut.

Ef setja þarf D02.11 yfir götu þarf hæð mæld frá götu og upp í lægsta punkt að vera minnst 5 m og mest 6 m mælt í efri brún merkis.

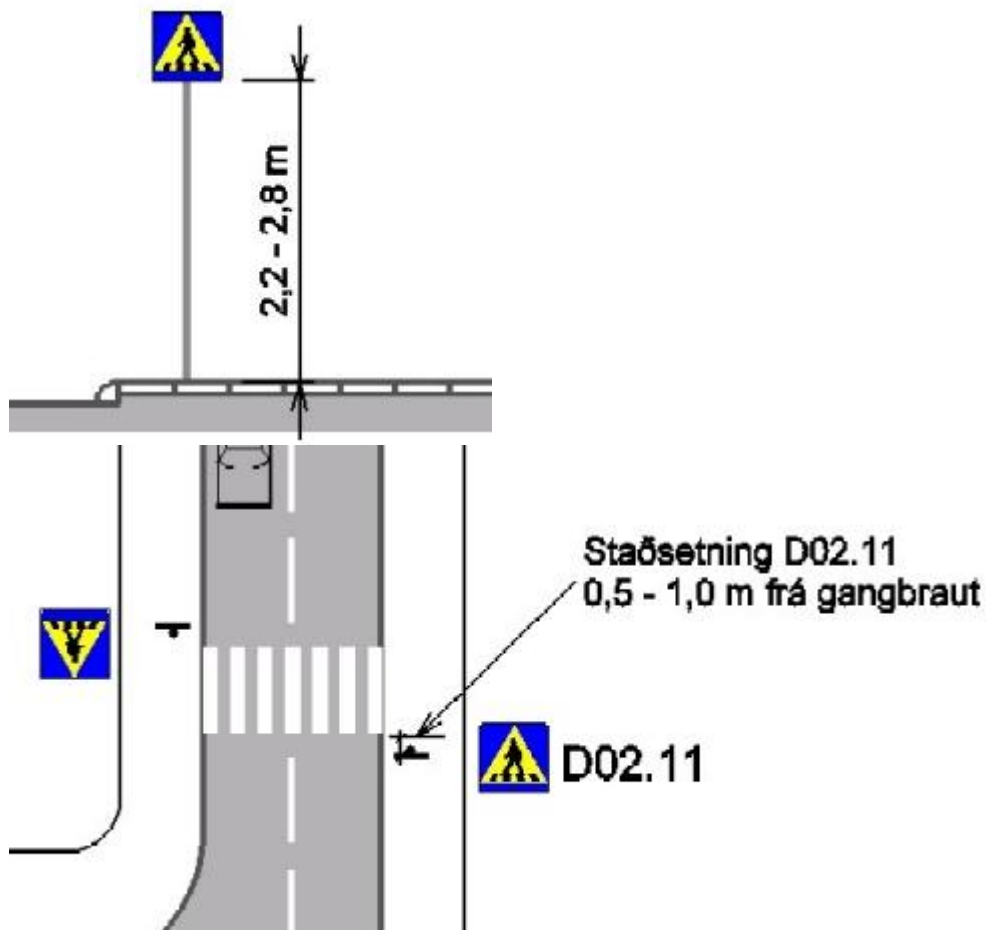

## D03.11 Aðalbraut



D03.11 Aðalbraut



D03.21 Aðalbraut endar

**Reglugerð um umferðarmerki:**

D03.11 Merki þetta er notað til að gefa til kynna að umferð á vegi sem merkið er við hafi forgang gagnvart umferð af hliðarvegi. Merkið er sett þar sem aðalbraut byrjar, svo og við vegamót eftir því sem þurfa þykir, enda séu merkin A06.11 eða B 19.11 sett við hliðarveginn.

D03.21 Merki þetta er notað þar sem aðalbraut endar. Heimilt er að nota merkið ásamt undirmerki J01.11

**200 m**

nokkru áður en aðalbraut lýkur.

**Vinnureglur um notkun utan þéttbýlis:**

Sjá [reglur um aðalbrautir](#).

**Vinnureglur um notkun innan þéttbýlis:**

Merki þetta skal ekki nota nema í undantekningartilfellum.

## D05.11 Umferð á móti veitir forgang

**Reglugerð um umferðarmerki:**

Merki þetta er notað við annan enda vegarkafla þar sem merkið B25.11 er við hinn endann. Dæmi um notkun eru einbreið jarðgöng þar sem önnur akstursstefnan nýtur forgangs en hin á að víkja í til þess gerð útskot.

**Vinnureglur um notkun utan þéttbýlis:**

Merkið skal staðsett minnst 50 m áður en komið er að þeim kafla sem merkið höfðar til.

Lengd kafla skal gefin upp á undirmerki J02.11 **0.2 - 1.0 km** ef kaflinn er lengri en 50 m.

Þegar merkið er notað vegna merkingar vinnusvæðis má eingöngu nota það á vegum með árdagsumferð undir 1000 bílum og á styttri kafla en 50 m, annars skal nota umferðarljós eða handvirka umferðarstjórnun.

**Vinnureglur um notkun innan þéttbýlis:**

Ef sett er upp merking um að umferð á móti veiti eða hafi forgang er sú umferð sem hefur takmarkaðri vegsýn látin víkja.

Sjá dæmi um notkun merkisins á eftirtöldum skýringarmyndum:

[Merking þrengingar í þéttbýli](#)

**Vinnustaðamerkingar í þéttbýli:**

[Vinna þar sem akrein er lokuð og hjáleið ekki tiltæk](#)

[Vinna þar sem lokuð akrein er nær gatnamótum en 150 m](#)

## D06.11 Útskot



### Reglugerð um umferðarmerki:

Merki þetta er notað á mjóum vegi þar sem sérstök aðstaða er til að mætast eða aka framúr.

### Vinnureglur um notkun utan þéttbýlis:

Merki þetta skal nota á einbreiðum malarvegum / göngum / brúm til að vísa á útskot þar sem bílar geta mæst.

Merkið skal sjást úr báðum áttum og vera þeim megin vegar sem útskotið er.

Ef sjónlengd að útskotinu er minni en í [sjónlengdartöflu](#) skal einnig merkja útskotið hægra megin á þeirri akrein sem útskotið er ekki á.

## D06.51/2 Snúningssvæði til hægri/vinstri



D06.51 Snúningssvæði  
til hægri



D06.52 Snúningssvæði  
til vinstri

### Reglugerð um umferðarmerki:

Merki þetta er notað þar sem snúa má löngum ökutækjum við, svo sem í jarðgöngum. Nánari upplýsingar má letra á undirmerki (J).

### Vinnureglur um notkun:

D06.51 Snúningssvæði til hægri.

D06.52 Snúningssvæði til vinstri.

Til viðbótar við merkingu á snúningssvæðinu sjálfu má nota annað D06.51/52 merki ásamt undirmerki J10.11

um 500 m fyrir framan snúningssvæðið.

## D07.11 Einstefna

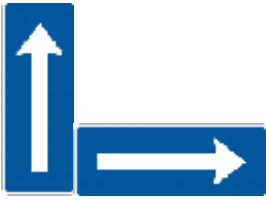

### Reglugerð um umferðarmerki:

Merki þetta er notað þar sem æskilegt þykir að gefa til kynna að einstefnuakstur sé á vegi. Ef henta þykir má setja merkið þannig að örin vísi upp. Merkið B01.21  skal vera við hinn enda vegar.

### Vinnureglur um notkun:

Merkið skal sett á þann stað þar sem einstefna byrjar.

Dæmi um merkingu einstefnuhverfis.

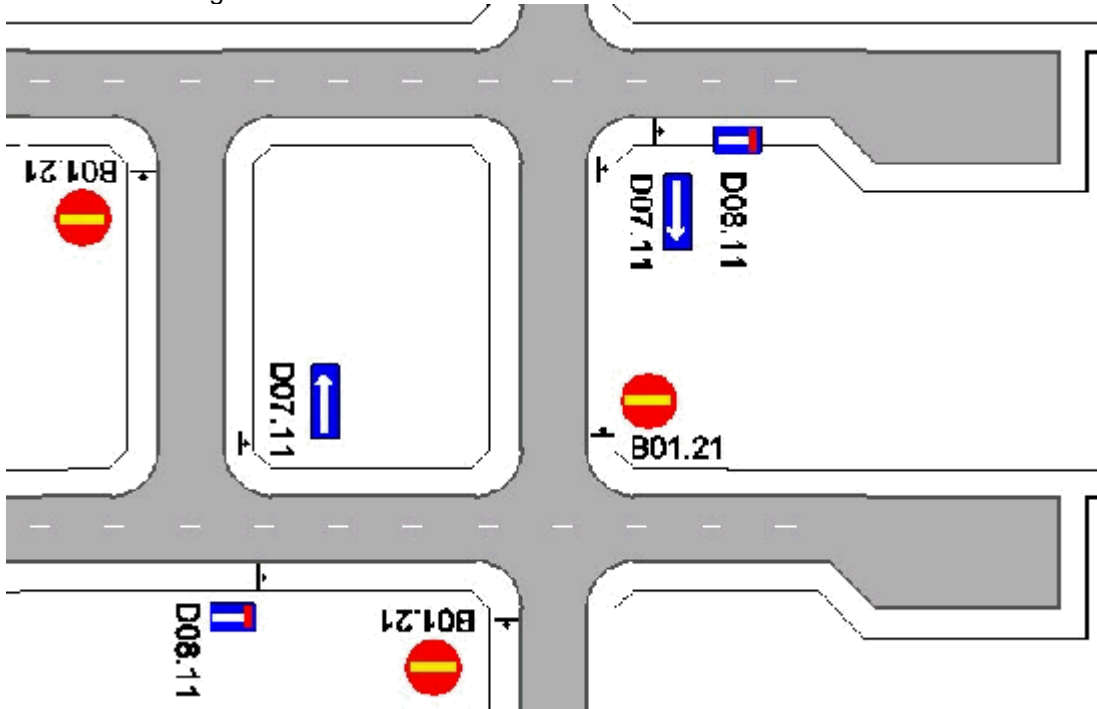

Sjá einnig [skýringarmynd um merkingar tvístefnu](#)

## D08.11 Botngata

**Reglugerð um umferðarmerki:**

Merki þetta er notað til að gefa til kynna að vegur sé lokaður í annan endann.

**Vinnureglur um notkun utan þéttbýlis:**

Merkið skal sett þar sem viðkomandi vegur sem lokaður er í annan endann byrjar.

Ef lengd að lokun er meiri en 1 km skal gefa upp rétta lengd að lokun með undirmerki J10.11

Merkið má jafnframt nota á bráðabirgðamerki (H).

**Vinnureglur um notkun innan þéttbýlis:**

Dæmi um notkun merkisins.

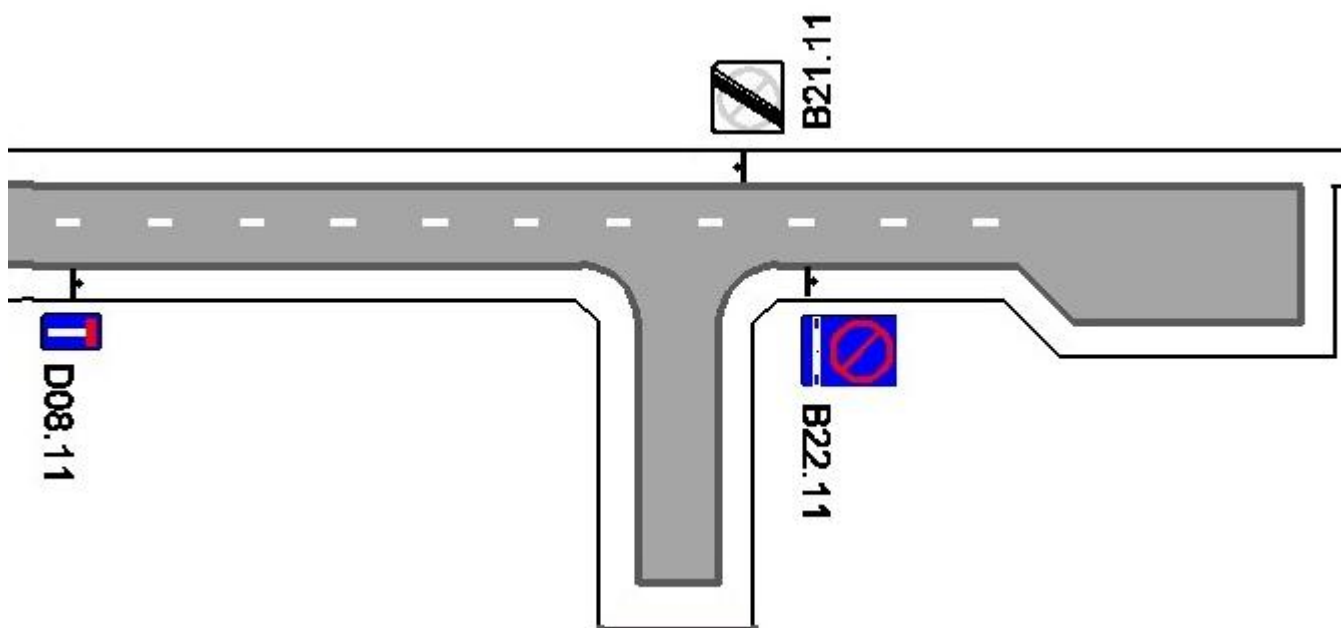

Annað dæmi um notkun merkisins - sjá skýringarmynd með merki [D07.11 einstefnu](#)

## D09.11 Biðstöð leigubifreiða

**Reglugerð um umferðarmerki:**

Biðstöð leigubifreiða

## D09.21 Biðstöð strætisvagna eða áætlunarbifreiða

**Reglugerð um umferðarmerki:**

Biðstöð strætisvagna eða áætlunarbifreiða

**Vinnureglur um notkun:**

Merki þetta er notað til að gefa til kynna biðstöð almenningsvagna. Merkið skal sett þar sem biðstöðin er.

Sjá 18. gr umferðarlaga um akstur við biðstöð hópibifreiða o.fl.

## D09.22 Umferðarmiðstöð

**Reglugerð um umferðarmerki:**

Umferðarmiðstöð

**Vinnureglur um notkun:**

Merkið má nota til að vísa á umferðarmiðstöð.

Merkið má einnig nota á vegvísa.

## D11.11 Umferð fatlaðra

**Reglugerð um umferðarmerki:**

Merki þetta má setja upp við leiðir sem eru sérstaklega ætlaðar fyrir umferð fatlaðra.

**Vinnureglur um notkun utan þéttbýlis:**

Merki þetta er ekki notað á þjóðvegakerfinu.

## D12. Þéttbýli



D12.11 Þéttbýli







D12.21 Þéttbýli lokið



### Reglugerð um umferðarmerki:

D12.11 Merki þetta ber að nota við akstursleiðir inn á svæði þar sem ákvæði umferðarlaganna um þéttbýli gilda. Á undirmerki skal að jafnaði vera nafn sveitarfélagsins.

D12.21 Merki þetta er notað til að gefa til kynna að reglur um þéttbýli gildi ekki lengur.

### Vinnureglur um notkun:

Ef annar hámarkshraði en  90 km, á vegum með bundnu slitlagi og  80 km, á malarvegum, gildir eftir að komið er fram hjá D12.21  skal gefa hann upp með bannmerki B26  þar sem leyfður hraði er tiltekinn. Bannmerkið skal að jafnaði setja upp 200-500 m utan við D12.21.

Ef annar hámarkshraði en 50 km gildir eftir að komið er fram hjá D12.11  skal gefa hann upp með bannmerki B26  eða B28  þar sem leyfður hraði er tiltekinn.

Sjá einnig [reglur um hraðamerkingar](#).

## D14. Vistgata



D14.11 Vistgata



D14.21 Vistgötu lokið

### Reglugerð um umferðarmerki:

D14.11 Merki þetta ber að nota við akstursleiðir inn á svæði þar sem ákvæði umferðarlaganna um vistgötur gilda.

D14.21 Merki þetta er notað til að gefa til kynna að reglur um vistgötu gildi ekki lengur.

### Vinnureglur um notkun innan þéttbýlis:

Merki þessi eruð notuð til að aðgreina svæði þar sem ákvæði umferðarlaganna um vistgötur gilda.

Merkin skal setja við upphaf og enda svæðisins.

Sjá 7. gr. umferðarlaga um vistgötur.

## D16.11/12 Undirgöng til hægri/vinstri



D16.11 Undirgöng til hægri



D16.12 Undirgöng til vinstri

**Reglugerð um umferðarmerki:**

Merki þetta vísar á gönguleið um undirgöng.

**Vinnureglur um notkun:**

Dæmi um notkun merkjanna.

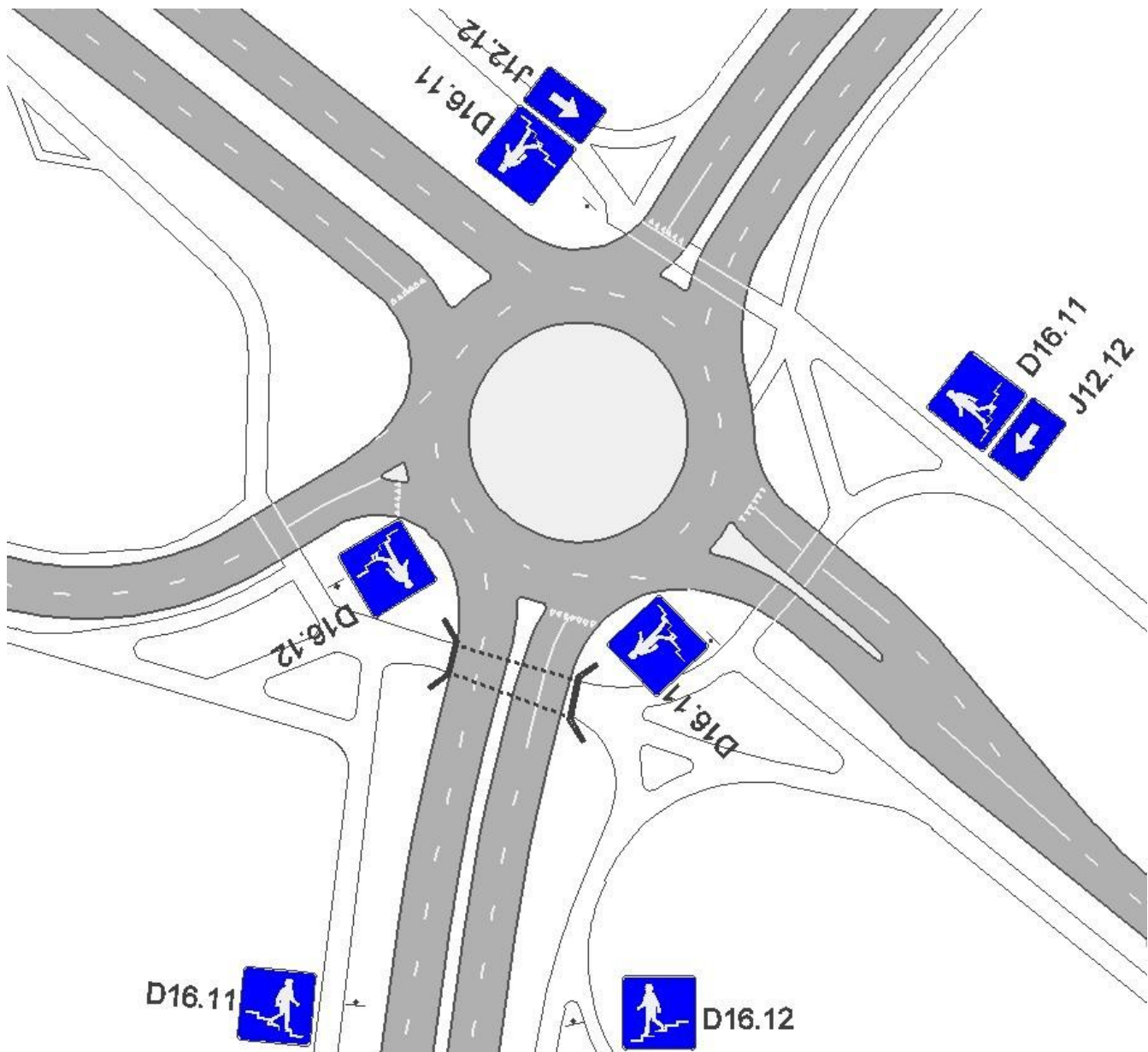



## D16.21/22 Göngubrú til hægri/vinstri



D16.21 Brú til hægri



D16.22 Brú til vinstri

**Reglugerð um umferðarmerki:**

Merki þetta vísar á gönguleið eftir brú.

**Vinnureglur um notkun:**

Merki þessi má nota til að merkja göngubrú.

Dæmi um notkun merkisins.

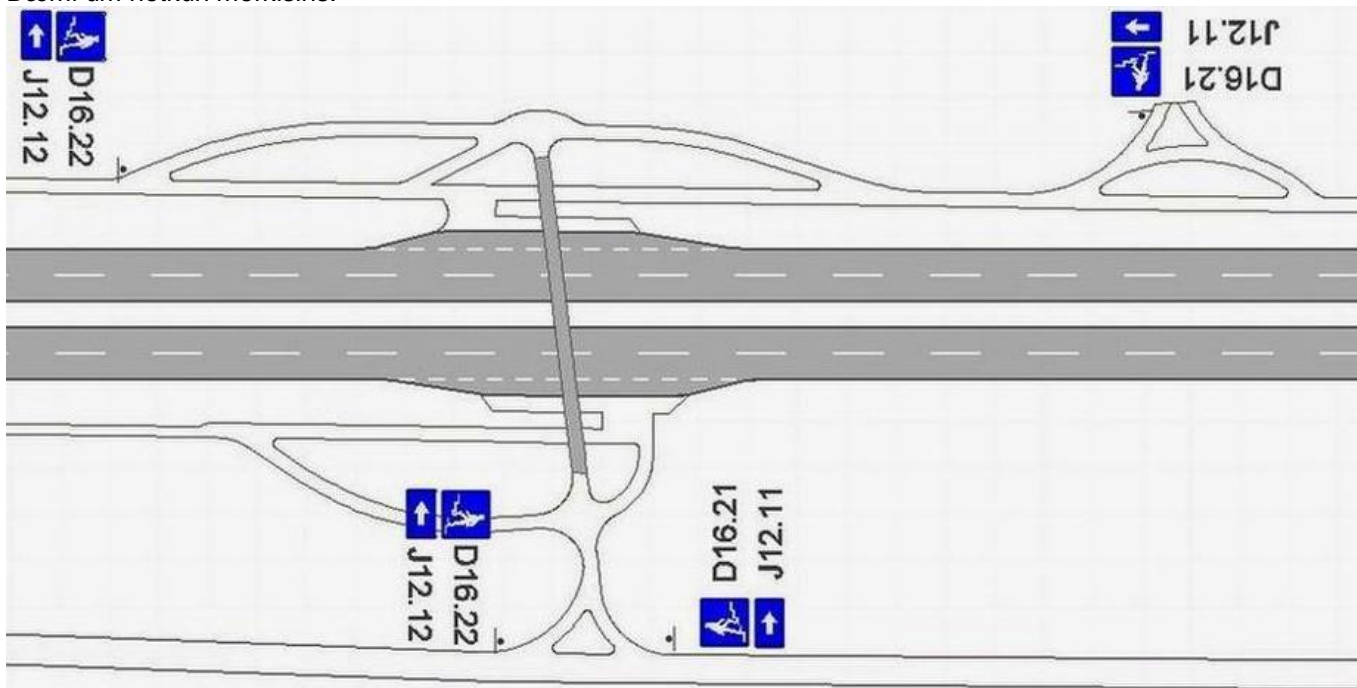

## D18.11/21 Inn/ Út



D18.11 Inn



D18.21 Út

**Reglugerð um umferðarmerki:**

D18.11 Merki þetta vísar á hvar ekið er inn á tiltekið svæði.

D18.21 Merki þetta vísar á hvar ekið er út af tilteknu svæði.

**Vinnureglur um notkun:**

Þessi merki eru oft notuð við bifreiðastæði.

## D20.11 Hámarkshraðaupplýsingar

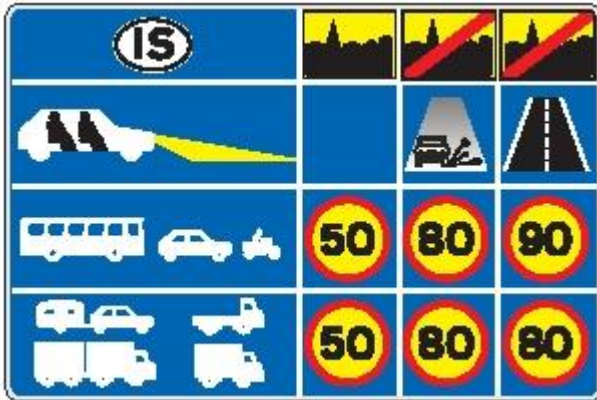

Stærð merkisins er 300 x 200 sm.

### Reglugerð um umferðarmerki:

Merki þetta er til að minna ökumenn á almennar reglur um hámarkshraða við mismunandi aðstæður.

### Vinnureglur um notkun utan þéttbýlis:

Merki þetta er fyrst og fremst sett upp til að minna á almennar reglur um hámarkshraða á Íslandi.

## D24.11 Vegur þar sem krafist er veggjalds



### Reglugerð um umferðarmerki:

Merki þetta ber að nota þar sem ekið er inn á veg þar sem búast má við að stöðva þurfi ökutæki og greiða veggjald. Nánari upplýsingar skal letra á undirmerki, t.d. J10.11



### Vinnureglur um notkun utan þéttbýlis:

Merkið skal nota til að merkja veg sem liggur að stað þar sem stöðva þarf ökutæki og greiða veggjald.

Nánar: [reglur um B19.21 sérstök stöðvunarskylda](#)

